



SAFARI 3x3m

Pavillon / Gazebo / Tuinpaviljoen



Ersatzteilliste / Spare part list / Onderdelenlijst / Liste des pièces de rechange











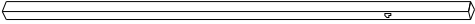

Aufbauanleitung / Assembly instruction / Opbouw instructie / Indications pour le montage

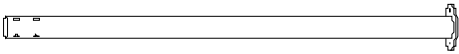

SAFARI 3x3m

Pavillon / Gazebo / Tuinpaviljoen

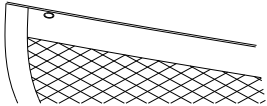
Ersatzteilliste / Spare part list / Onderdelenlijst / Liste des pièces de rechange

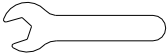
Pos.	Bezeichnung / Description Omschrijving / Descriptif	Abbildung / Diagram Afbeelding / Dessin	Menge Quantity Aantal Quantité
A	Dachstern / Center Connector / sterverbinding / Étoile du toit		1
B	Dachrohr lang / Long supporting tube / nokstok lang / Traverse de toit longue		4
C	Dachrohr kurz / Short supporting tube / nokstok kort / Traverse de toit courte		4
D	Eckverbinder / Corner connector / hoekverbinding / Angle		4
E	Mittelverbinder / Arm connector verbindingslijst bovenzijde / Equerre avec pattes		4
F	Seitenverbinder / Shape connector verbindingslijst onderzijde / Equerre		4
G1	Seitenstrebe links / Lintel left side noksierlijst links / Traverse latérale gauche		4
G2	Seitenstrebe rechts / Lintel right side noksierlijst rechts / Traverse latérale droite		4
H	Standrohr / Standing pole / staander / Montant		4
I	Schraube inkl. U-Scheibe / screw incl. Washer schroef met ring / Vis avec rondelle		24
J	Schraube lang inkl. U-Scheibe, Mutter und Kappe Screw long incl. washer, nut and cap schroef, lang; met moer, ring en afdekkap Vis longue avec rondelle, écrou et cache		32
K	Schraube kurz inkl. U-Scheibe, Mutter und Kappe screw short incl. washer, nut and cap schroef, kort; met moer, ring en afdekkap Vis courte avec rondelle, écrou et cache		8
M	Dachtextil / cover / dak / Toit		1
N	Moskitonetz-Seitenteil mosquito netting zijwand, "musketen uitvoering" Moustiquaire		4
O	Vorhang / curtain / gordijn / bavette		4
P	Plastikring / plastic ring / kunststof ring / Anneau plastique		32
Q	Schraubenschlüssel / wrench / moersleutel / Clé hexagonale		2



SAFARI 3x3m Pavillon / Gazebo / Tuinpaviljoen

Aufbauanleitung / Assembly instruction / Opbouw instructie / Indications pour le montage

- ① Verschrauben Sie jeweils die beiden Seitenstreben Pos. **G1** und Pos. **G2** miteinander. Dazu benötigen Sie den Seitenverbinder Pos. **F**, den Mittelverbinder Pos. **E** und die Schrauben Pos. **J**. Achten Sie beim Verschrauben darauf, daß die Gewinde auf jeweils einer Seite von Pos. **G1** und Pos. **G2** nach oben zeigen, da in diesen Gewinden der Eckverbinder Pos. **D** verschraubt werden muß.

Attach the left Lintel (**G1**) and the right Lintel (**G2**) with arm connector (**E**) and shape connector (**F**), screws (**J**) and make it for four groups.

Schroef de beide delen van de noksierlijst **G1** en **G2** aan elkaar m.b.v. de verbindingsstukken **E** en **F** en de schroeven **J**. De gordijnrail en verbindingstuk **E** bevinden zich aan de bovenzijde. Plaats de schroeven zoals op de tekening aangegeven. Herhaal dit voor alle 4 de noksierlijsten.

Assemblez les traverses latérales **G1** et **G2**. Pour cela il vous faut les équerres latérales inférieures (**pos. F**) et les équerres avec pattes (**pos. E**) ainsi que les vis (**pos. J**). Les équerres avec pattes se montent sur la partie supérieure des traverses, pour recevoir les montants du toit. Veillez à ce que les pas de vis **G1** et **G2** soient tournés vers l'intérieur, car ils viennent vissés sur les angles (**pos. D**)

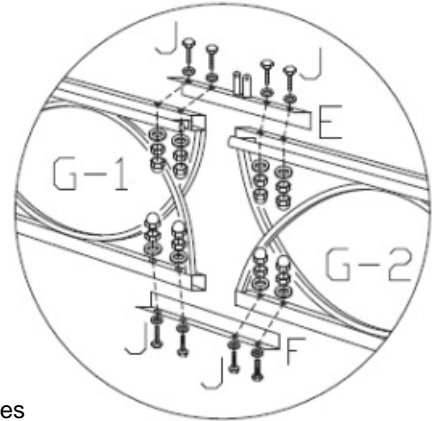

- ② Verschrauben Sie nun die montierten Seitenstreben jeweils mit dem Standrohr Pos. **H**. Dazu benötigen Sie die Schrauben Pos. **I**.

Attach the assembled Lintel (**G1 + G2**) to Standing pole (**H**) with the screws (**I**) to square shape.

Schroef nu de gemonteerde noksierlijsten aan de staander **H**.

Assemblez maintenant les traverses latérales sur le montant principal (**pos. H**) avec les vis (**pos. I**).

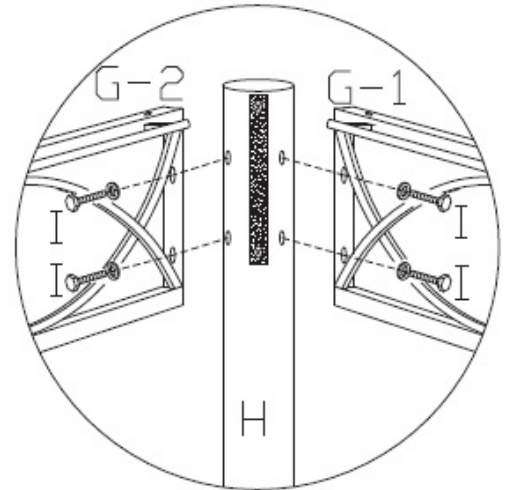

- ③ Verschrauben Sie nun den Eckverbinder Pos. **D** auf den Standrohren Pos. **H**. Dazu benötigen Sie die Schrauben Pos. **I**, welche in den oberen Gewinden von den montierten Seitenstreben Pos. **G1** und Pos. **G2** verschraubt werden.

Attach the Corner Connector (**D**) to the assembled Lintel (**G1 + G2**) with the screws (**I**).

Schroef nu de hoekverbinding **D** op de staander **H**. Gebruik hiervoor de schroeven **I**.

Vissez l'angle (**pos. D**) sur les montants principaux (**pos. H**), avec les vis (**pos. I**) dans les pas de vis des montants latéraux **G1** et **G2**.

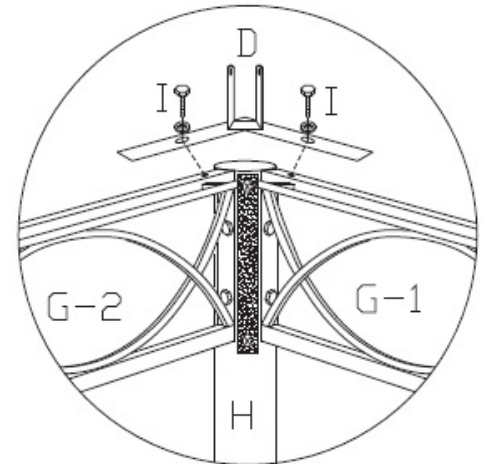

- ④ Stecken Sie nun die Dachkonstruktion zusammen. Dazu werden die Dachstangen Pos. **B** und Pos. **C** mit dem Dachstern Pos. **A** zusammengesteckt.

Attach the Center Connector (**A**) to the Long supporting tube (**B**) and the Short supporting tube (**C**) to make them into the big top of the gazebo.

Steek nu de nokstokken lang **B** en kort **C**, om en om in de dakkroon **A** en leg deze constructie op het frame.

Prenez létoile du toit (**pos. A**) et mettez tous les montants (**pos. C + B**).

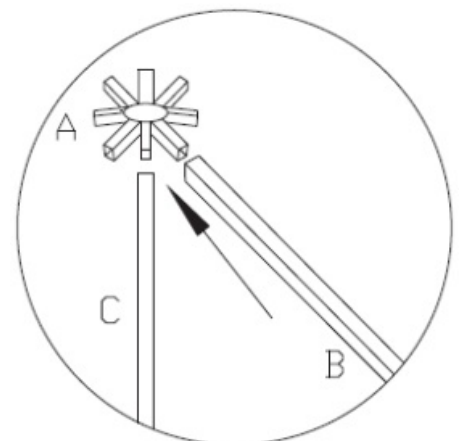



SAFARI 3x3m Pavillon / Gazebo / Tuinpaviljoen

Aufbauanleitung / Assembly instruction / Opbouw instructie / Indications pour le montage

5 Die Dachstangen Pos. **B** werden nun jeweils mit dem Eckverbinder Pos. **D** verschraubt. Dazu benötigen Sie die Schrauben Pos. **K**.

Attach the Long supporting tube (**B**) to Corner Connector (**D**) with the Screw (**K**).

Schroef nu de lange nokstokken **B** vast aan de hoekverbinder **D** m.b.v. de schroeven **K**.

Les traverses (**pos. B**) viennent se fixer sur les angles (**pos. D**) avec les vis (**pos. K**)

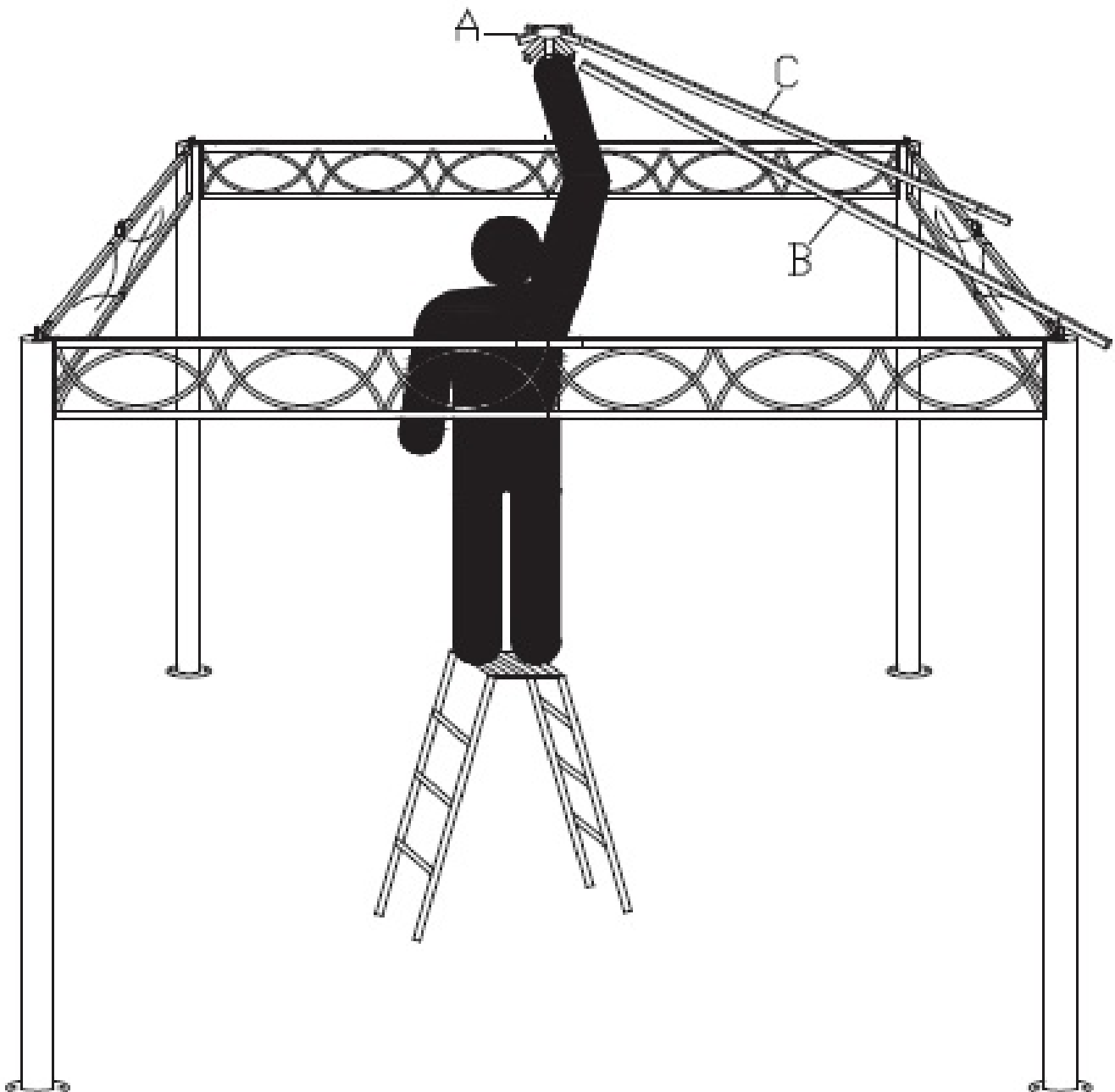
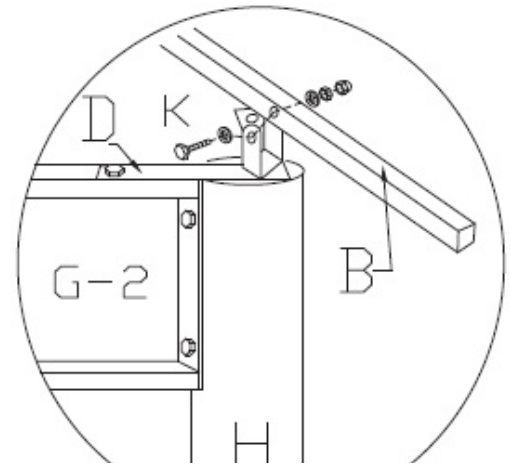



SAFARI 3x3m Pavillon / Gazebo / Tuinpaviljoen

Aufbauanleitung / Assembly instruction / Opbouw instructie / Indications pour le montage

6 Die Dachstangen Pos. **C** werden nun jeweils mit dem Mittel verbinder Pos. **E** verschraubt. Dazu benötigen Sie die Schrauben Pos. **K**.

Attach the Short supporting tube (**C**) to Arm Connector (**E**) with the Screw (**K**).

Schroef de korte nokstokken **C** vast aan de verbindingslijst **E** m.b.v. de schroeven **K**.

Les traverses (**pos. C**) viennent se fixer sur les équerres latérales (**pos. E**) avec les vis (**pos. K**)

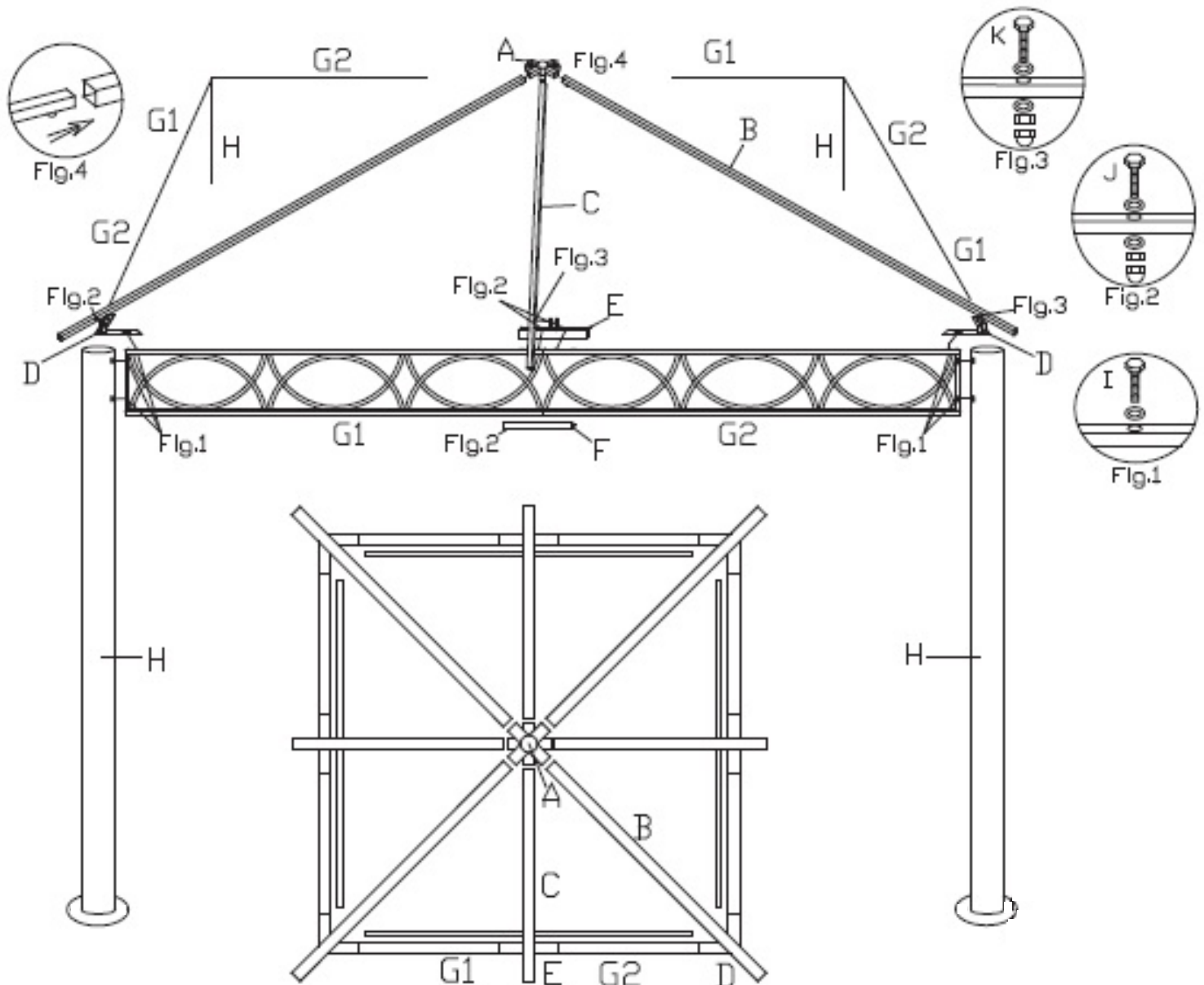
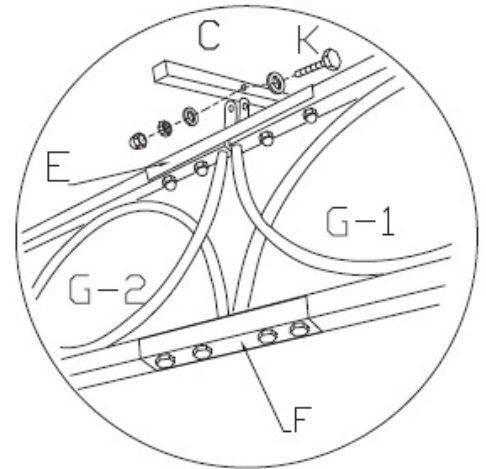

Eine Befestigung und Verankerung des Pavillongestells auf dem Untergrund durch Verschraubung, Einbetonieren, etc. ist nicht gestattet!



SAFARI 3x3m Pavillon / Gazebo / Tuinpaviljoen

Aufbauanleitung / Assembly instruction / Opbouw instructie / Indications pour le montage

- 7** Ziehen Sie nun das Dachtexil Pos. **M** über das Gestell. Die Enden der Dachstangen Pos. **B** werden in die aufgesetzten Laschen in den Ecken des Dachtextils eingesteckt. Die Enden der Dachstangen Pos. **C** werden in die aufgesetzten Laschen in der Mitte des Dachtextils eingesteckt.

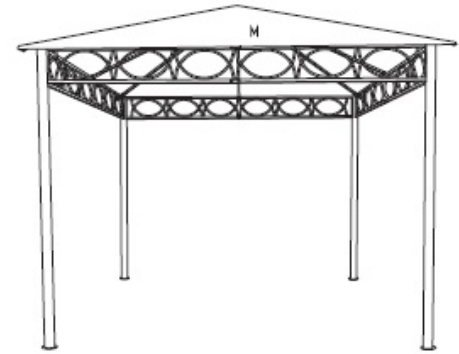

Put the Cover (**M**) onto the big top and put the sheath of the cover into the ends of the Long supporting tube (**B**). The sheath of the center is to put into the ends of the Short supporting tube (**C**).

Leg nu het dak **M** over het frame. De uiteinden van de lange nokstokken **B** horen in de plooiën op de hoeken van het dak. De uiteinden van de korte nokstokken **C** passen in de plooiën in het midden van het dak.

Tirez le toit (**pos. M**) par dessus le châssis monté. Les extrémités du textile ont une pochette permettant de les entrer dans les montants (**pos. C**)

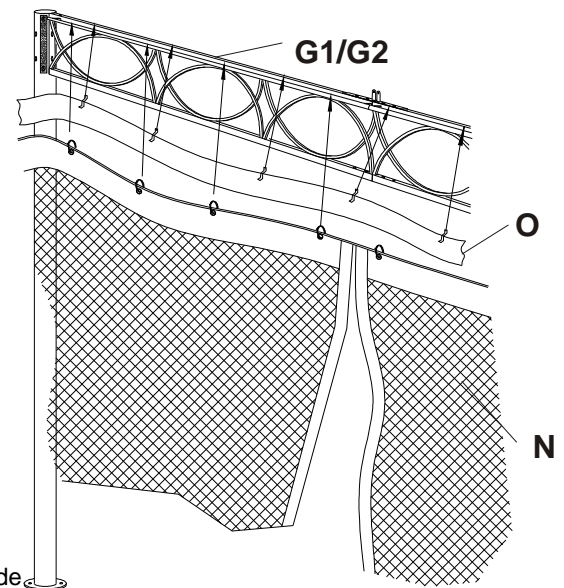
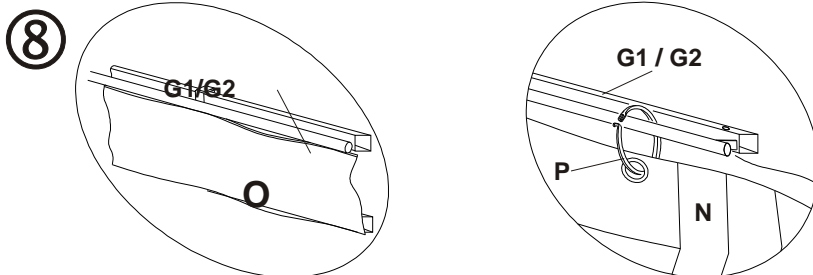

Befestigen Sie nun den Vorhang **O** mit den Klettbindern an den Seitenstreben. Zusätzlich wird der Vorhang mit Klettbindern an den Standrohren **H** befestigt. Die Moskitonetz-Seitenteile **N** werden mit den Plastikringen **P** auf die Rundrohre an den Seitenstreben **G1/G2** eingehängt.

Attach the Curtain (**O**) with the velcro at the Lintel (**G1/G2**). Also attach the Curtain with the velcros at the Standing Pole (**H**). The mosquito netting (**N**) please attach with the plastic rings (**P**) onto the small tube which is fixed at the both Lintels (**G1/G2**).

Bevestig nu het smalle gordijn **O** achter de noksierlijst m.b.v. het voorgemonteerde klittenband. Hang nu de muskietennetzijwanden met de kunststof ringen **P** aan de ronde buizen van de noksierlijsten **G1** en **G2**.

Montez la bavette (**pos. O**) sur les traverses latérales au moyen des bandes velcro fournies. Les moustiquaires (**pos. N**) sont fixées au moyen des anneaux plastiques sur les traverses latérales **G1** et **G2**.

HINWEIS / INFORMATION / BELANGRIJK

Lesen Sie alle Anweisungen vor Montage und Gebrauch dieses Produktes sorgfältig durch!

1. Wählen Sie idealen Ort aus. Packen Sie alle Teile aus und legen Sie diese vor der Montage auf eine saubere und ebene Fläche. Im Idealfall sollte der Pavillon direkt am gewünschten Ort aufgestellt werden. Vermeiden Sie den Transport nach der Montage
2. Alle Montageschritte sollten vorsichtig erfolgen. Während der Montage ist besonders beim Aufheben von schweren oder großen Teilen auf entsprechende Sicherheit zu achten. Nur die Personen, welche die Montage durchführen, sollten sich im Arbeitsbereich aufhalten.
3. Prüfen Sie vor Montage genau, ob alle Teile laut Liste vorhanden sind.
4. Halten Sie Kinder während der Montage fern. Kinder sollten im Arbeitsbereich nicht erlaubt sein. Lassen Sie Kinder nicht mit Teilen und Werkzeugen spielen. Während der Montage und des Gebrauchs des Pavillons Kindern nicht erlauben, daran zu klettern oder zu spielen.
5. Es wird dringend empfohlen, jegliche Textilien (Dach, Seitenteile, Verkleidungen) bei schlechter Witterung, Sturm, Regen, Wind und bei Nichtnutzung des Produktes zu entfernen.
6. Sollte es am Gestell und den Verbindungspunkten zu Rostbildung und Ansammlung von rostigem Wasser kommen, ist eine sofortige Behandlung dieser Stellen mit dem beigegefügt Tupflack erforderlich. Damit verlängern Sie die Lebensdauer des Produktes.

Read all instructions before assembly and using this product!

1. Select ideal location. Set out all parts on a clear and level surface prior to assembly. Ideally, the Gazebo should be set up in the desired location to avoid moving it after assembly.
2. Use caution. During all the process of assembling, especially when lifting heavy or large parts, pay attention to safety. No one other than those assistants should be allowed in the work area.
3. Check all parts available. Before assembling your Gazebo Frame, make sure that you have all parts described in the Parts List.
4. Keep children away. Children shouldn't be allowed in the work area. Do not let them handle parts and tools. Do not allow children to climb on when it is in use.
5. It is also recommended to remove the canopy during inclement or stormy weather.

NB. Lees zowel voor de opbouw als het gebruik van dit artikel alle instructies en informatie zorgvuldig door.

1. Pak de doos uit en leg alle artikelen op nummer naast elkaar op een schone en droge ondergrond. Bouw het paviljoen direct op een vlakke plaats op. Daarmee voorkomt u het verplaatsen na de opbouw.
2. Controleer of alle onderdelen conform de onderdelenlijst aanwezig zijn.
3. Volg de instructies van het montagevoorschrift ook in die volgorde op. Neem bij het monteren van grote en/of zware onderdelen de grootst mogelijke zorgvuldigheid in acht. Zorg ervoor dat er zich geen personen binnen het bereik bevinden die niet met de opbouw bezig zijn.
4. Houd kinderen uit de buurt van de plek waar u het paviljoen opbouwt. Laat kinderen niet met onderdelen of gereedschap spelen. Uw paviljoen is geen speeltoestel, laat kinderen er dus nooit in klimmen of in spelen.
5. Wij raden u dringend aan om alle textiel delen, zoals dak, zijwanden, etc. bij harde wind, storm, onweer en hevige regen te verwijderen. Dit geldt ook voor de periodes dat u niet aanwezig bent, zoals bijvoorbeeld bij een 2° huis of op de camping.
6. Mocht u kleine roestplekjes of "vliegroeest" signaleren, behandel die dan direct met een roestwerend middel om uitbreiding te voorkomen. Breng vervolgens een laagje lak in de kleur van uw paviljoen aan om verdere roestvorming te voorkomen.