



BOSCH



Bosch
SMU53L15EU
Unterbauspüler 60 cm Edelstahl

Vorgänger:

Vertrieblicher Nachfolger:

EAN-Nr.:
4242002722382

Vertriebsprogramm:

SMU53L15EU »SilencePlus« ActiveWater Geschirrspüler 60 cm Unterbaugerät - Edelstahl

Leistung und Verbrauch

- Fassungsvermögen: 12 Maßgedecke
- Energieeffizienzklasse: A++
- Energieverbrauch 258 kWh/Jahr auf der Grundlage von 280 Standardreinigungszyklen bei Kaltwasserbefüllung und dem Verbrauch der Betriebsarten mit geringer Leistungsaufnahme. Der tatsächliche Energieverbrauch hängt von der Art der Nutzung des Geräts ab
- Energieverbrauch im Programm Eco 50: 0,90 kWh
- Leistungsaufnahme ausgeschaltet / nicht ausgeschaltet: 0,1 W / 0,1 W
- Wasserverbrauch 2800 Liter/Jahr, auf der Grundlage von 280 Standardreinigungszyklen. Der tatsächliche Wasserverbrauch hängt von der Art der Nutzung des Geräts ab
- Wasserverbrauch im Programm Eco 50: 10,0 l
- Trocknungseffizienzklasse: A auf einer Skala von G (geringste Effizienz) bis A (höchste Effizienz)
- Die Angaben im Datenblatt beziehen sich auf das Programm Eco 50. Dieses Programm ist zur Reinigung normal verschmutzten Geschirrs geeignet und in Bezug auf den kombinierten Energie- und Wasserverbrauch am effizientesten
- Programmdauer im Programm Eco 50: 195 min
- Dauer des nicht ausgeschalteten Zustands: 0 min
- Geräusch: 46 dB(A) re 1 pW
- Unterbaugerät

Programme und Optionen

- 5 Programme: Intensiv 70, Auto 45-65, Eco 50, Intensive Smart 45, Schnell 45
- 2 Sonderfunktionen: IntensivZone, VarioSpeed

Spültechnologie und Sensorik

- ActiveWater Hydrauliksystem
- EcoSilence Drive
- Innenbehälter/Boden: Edelstahl/Polinox
- AquaSensor, Beladungs-Sensor
- Wärmetauscher
- Glasschutz-Technik
- DosierAssistent

Korbsystem

- VarioFlex-Korbsystem
- Vario-Besteckkorb im Unterkorb

Anzeige und Bedienung

- Startzeitvorwahl: 1-24 Stunden
- Elektronische Restzeit-Anzeige in Minuten
- Elektronische Salz-Nachfüllanzeige
- Elektronische Klarspüler-Nachfüllanzeige

Sicherheit

Zubehör

Dampfschutzblech

Sonderzubehör

- SGZ1010 Schlauchverlängerung Zu- und Ablauf
- SMZ2014 Korbeinsatz f.Langstielgläser
- SMZ5000 Spülhilfe-Set
- SMZ5001 Baby-Zubehörset
- SMZ5002 Silberglanz Kassette
- SMZ5006 Verblendungs- u.Befestigungssatz 81 Niro
- SMZ5300 Stielglas Korb

Verfügbare Farbvarianten

Technische Daten

Ausstattungsmerkmale

Wasserverbrauch (l) : 10.00
 Bauform : Eingebaut
 Arbeitsplatte abnehmbar : Nein
 Dekorrahmen/ -platte : Nicht möglich
 Höhe für Unterbau (mm) : 815
 Gerätehöhe (mm) : 815
 Gerätebreite (mm) : 598
 Gerätetiefe (mm) : 573
 Tiefe Produkt bei geöffneter Tür (90°) : 1155
 Nischenhöhe minimal (mm) : 815
 Nischenhöhe maximal (mm) : 875
 Nischenbreite minimal (mm) : 600
 Nischenbreite maximal (mm) : 600
 Nischentiefe (mm) : 550
 Höhenverstellbare Füße : Ja - nur vorne
 Höhenverstellung Füße maximal (mm) : 60
 Verstellbarer Sockel : Vertikal und Horizontal
 Nettogewicht (kg) : 39.000
 Bruttogewicht (kg) : 42.000
 Anschlusswert (W) : 2400
 Absicherung (A) : 10
 Spannung (V) : 220-240
 Frequenz (Hz) : 60; 50
 Länge Netzkabel (cm) : 175
 Steckerart : Schuko-/Gardym.Erdung
 Länge Zulaufschlauch (cm) : 165
 Länge Ablaufschlauch (cm) : 190.0
 Durchlauferhitzer : Ja

Verbrauchs- und Anschlusswerte

Anzahl an Maßgedecken : 12
 Energieeffizienzklasse - neu (2010/30/EC) : A++
 Jährliche Energieverbrauch (kWh/annum) - neu (2010/30/EC) : 258
 Energieverbrauch (kWh) : 0.90
 Leistungsaufnahme im unausgeschalteten Zustand - neu (2010/30/EC) (W) : 0
 Energieverbrauch im ausgeschalteten Modus - NEU (2010/30/EC) : 0
 Jährliche Wasserverbrauch (l/annum) - neu (2010/30/EC) : 2800
 Trocknungsklasse : A
 Vergleichsprogramm : Eco
 Programmdauer Vergleichsprogramm (min) : 195
 Schalleistung (dB(A) re 1 pW) : 46
 Art der Installation : Unterbaufähig



BOSCH

SMU53L15EU »SilencePlus«
ActiveWater Geschirrspüler 60 cm
Unterbaugerät - Edelstahl

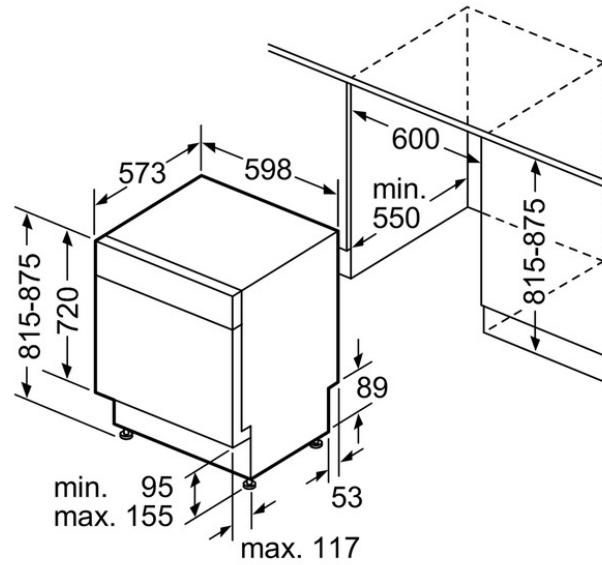

Maße in mm

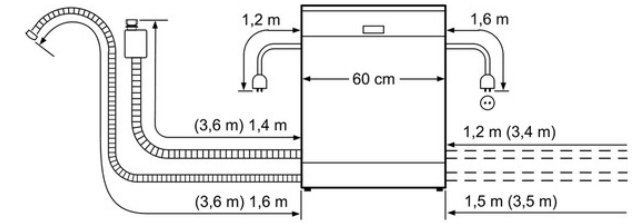

() Werte mit Verlängerungssatz